

2025

SILO PARA CEMENTO

BR 450

Horizontal

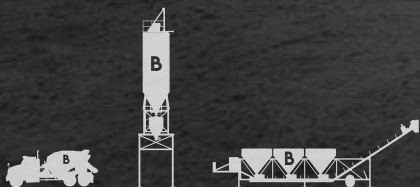

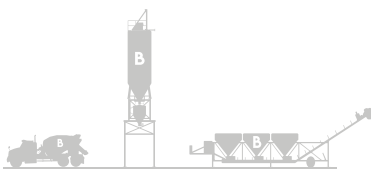

BRAHER MIXERS DE MÉXICO

BR 450

SILO PARA CEMENTO



www.braher.com.mx

Silo Horizontal / BR 450



Materia prima de **calidad**



Seguridad para el operador



Manejo intuitivo



Filtro colector **desmontable**



 45 toneladas

 Horizontal

Balance perfecto entre **capacidad** y **maniobrabilidad** de transporte, el BR 450 se adaptará a espacios de trabajo reducidos.

- Unidad móvil de **fácil traslado**.
- Tirón quinta rueda.
- Conos de tolva calibre 3/16.
- Transmisión de poder de 5 HP transportador inferior.
- Transmisión de poder de 10 HP transportador superior.
- **Altura de descarga ajustable**, sistema manual.
- Sistema de **pesaje preciso y confiable**; Cajas sumas, display, botonera con arnés de 20 mts incluido.
- **AHORA** con **2 vibradores de 1 Hp** para limpieza y mejor fluidez de descarga.
- Filtro colector de polvos **desmontable** para traslado.
- Estructura interna de PTR **para refuerzo**.
- Válvula de emergencia para evitar accidentes.
- Catarinas y cadenas de **alta resistencia**.
- Poleas fabricadas en acero para su **mayor duración**.
- 4 patines de nivelación.
- Sistema de **apertura de compuertas neumático**, con sensor de apertura.
- **AHORA** con **compuertas selladas** en gusano helicoidal para limpieza y mantenimiento.
- Voltaje de **alimentación a 220v** (opcional 440 v requiere notificar).
- Luces de traslado reglamentarias.

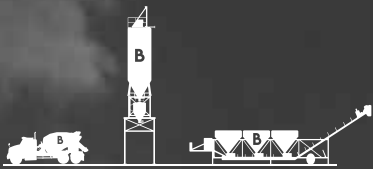

BRAHER MIXERS DE MÉXICO

BR 450

SILO PARA CEMENTO



www.braher.com.mx

Reducción de costos 

Mitigación de riesgos 

Optimización de tiempos 

Proceso agilizado 

INSTALACIÓN Y PUESTA EN MARCHA

Silos y plantas dosificadoras BRAHER

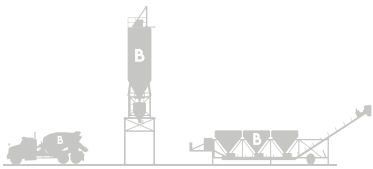

Posición de traslado con filtro colector desmontado.

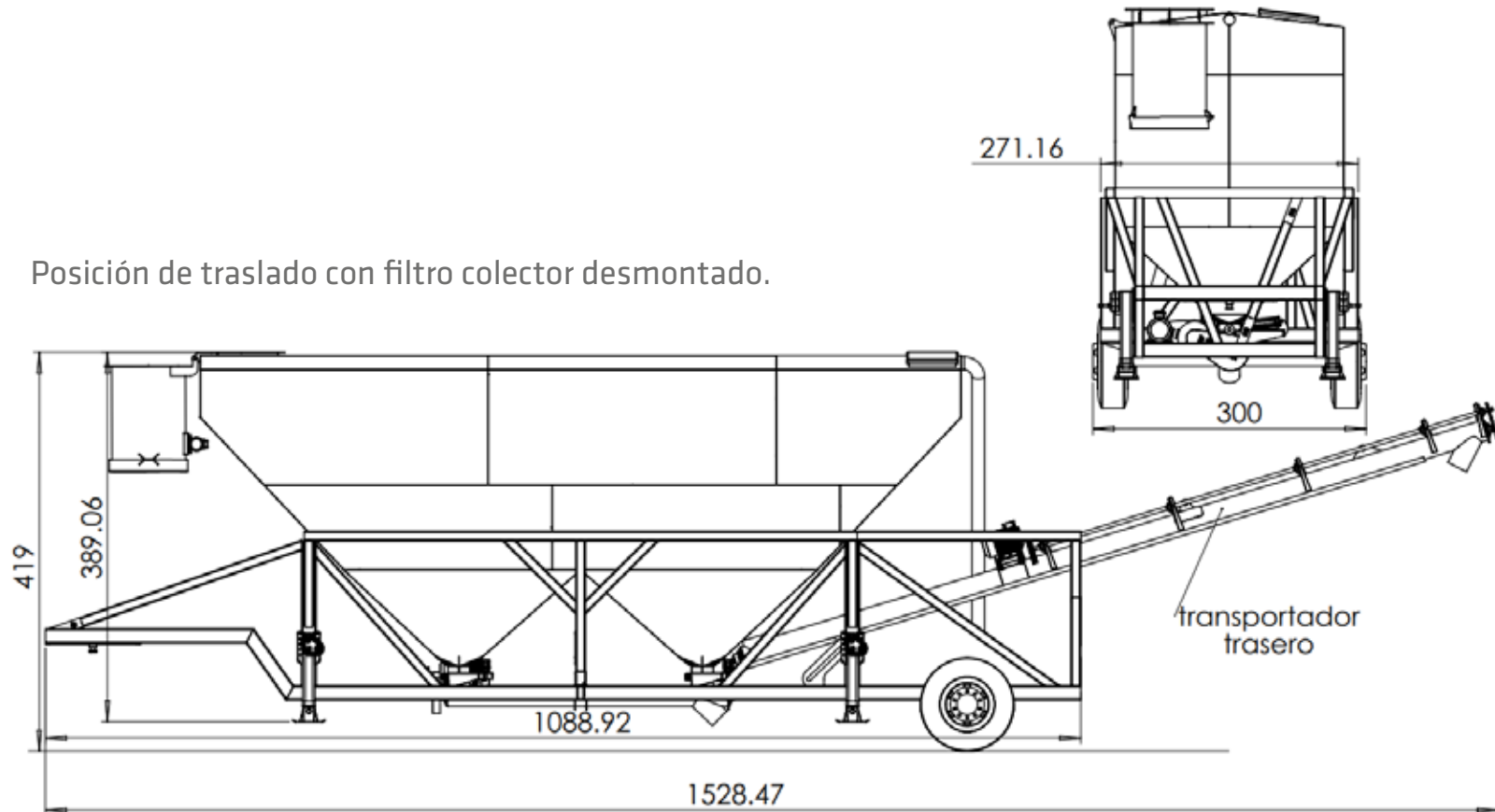

MEDIDAS | SILO BR 450

* Consulta medidas específicas con un agente de ventas.

Síguenos:



Braher Mixers De México



 391 917 2040

 braher.com.mx